

The Somfy logo consists of the word "somfy" in a white, lowercase, sans-serif font, with a registered trademark symbol (®) to the right. The text is centered within a bright orange rounded rectangular background.

somfy®



Elektronisch afregelen

- Altus RTS

- Met zender die een OP – STOP (My) – NEER toets heeft.

Motor in stellen bij Duco

1

Neem de controle over de motor

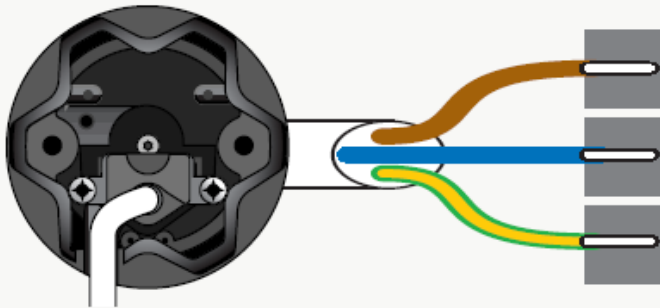

Slechts 1 motor tegelijk onder spanning

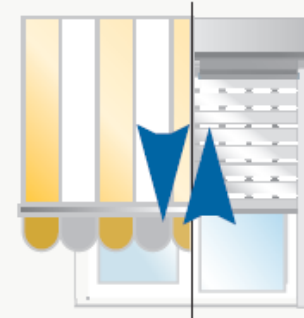

Korte beweging

2

Controleer de draairichting



OK → volgende pagina 4 of 5

Motor in stellen vanuit Fabrieksstand

3

Verander de draairichting - indien nodig

5s

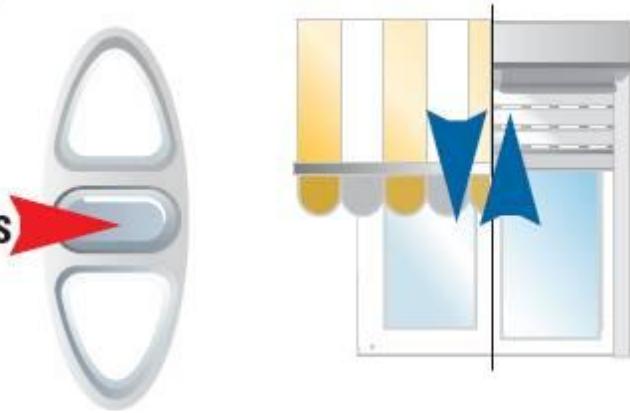

Motor in stellen vanuit Fabrieksstand

4 Afstellen onderste eindpunt

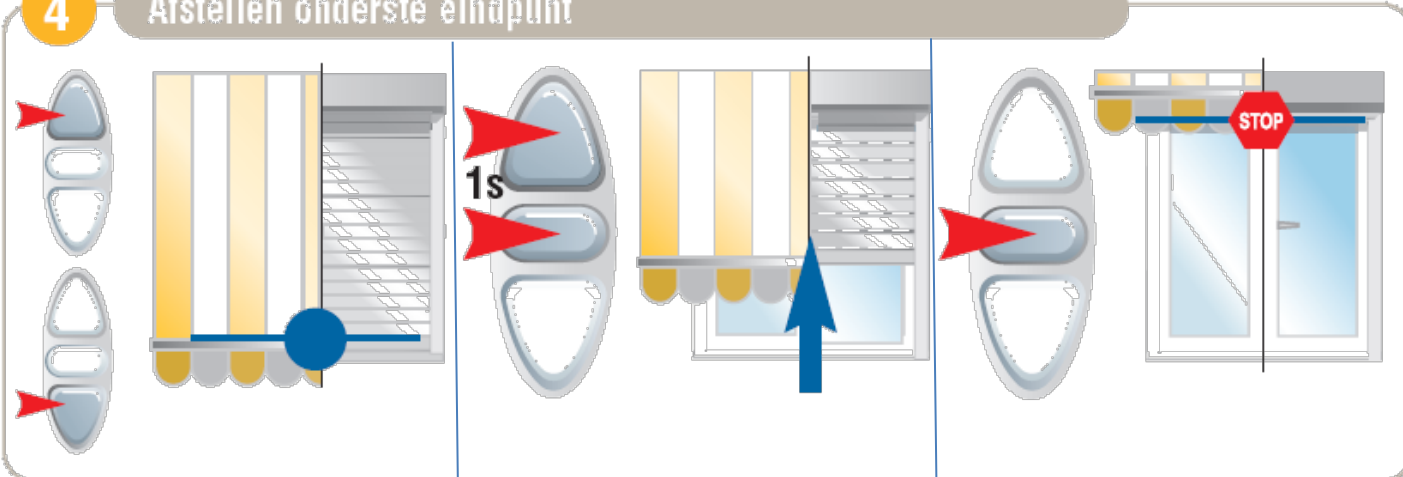

Stuur de screen naar onderste positie

1s

Bevestig onderste punt
Door tezamen op stop en
naar boven te drukken

Stop de screen als hij op
het bovenste punt komt.

5 Afstellen bovenste eindpunt

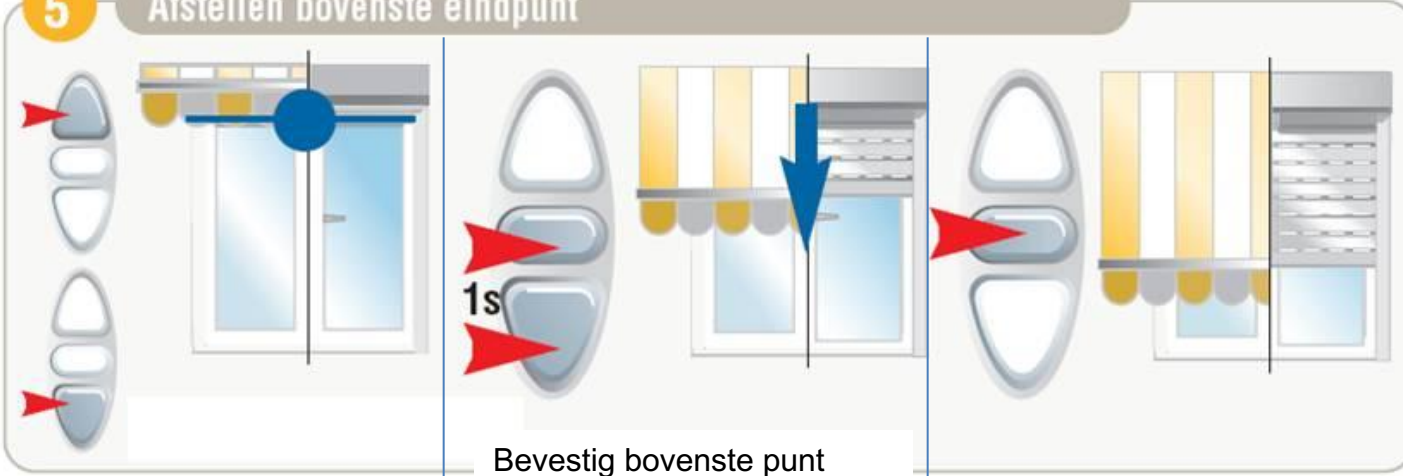

1s

Bevestig bovenste punt
Door tezamen op stop en
naar beneden te drukken

Stop de motor halweg

Juist afgeregelen van
de bovenste positie

Motor in stellen vanuit Fabrieksstand

6

Bevestig de eindafstellingen

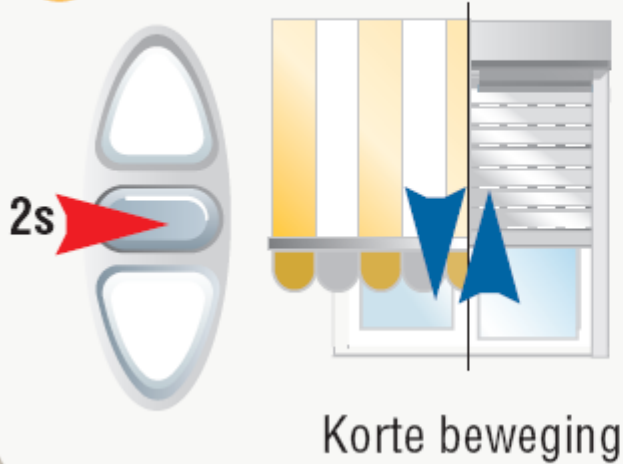

Motor in stellen bij eindklant

1 Neem de controle over de motor

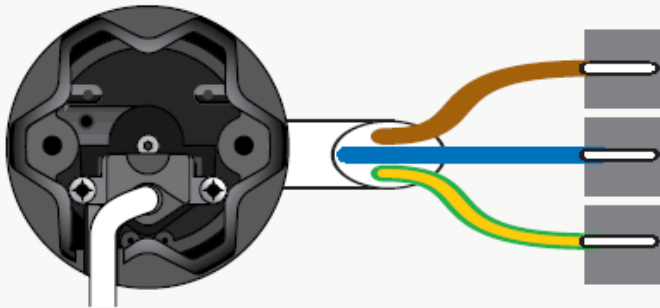

Slechts 1 motor tegelijk onder spanning

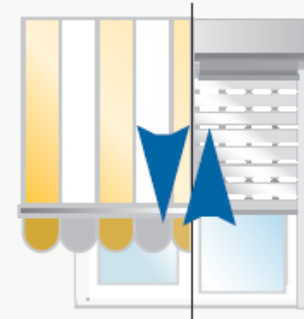

Korte beweging

7 Programmeren van een zender

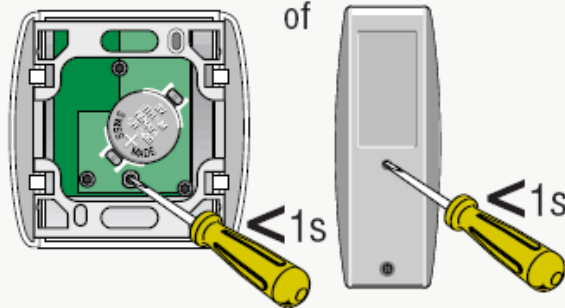

Achterkant Centralis Achterkant Telis

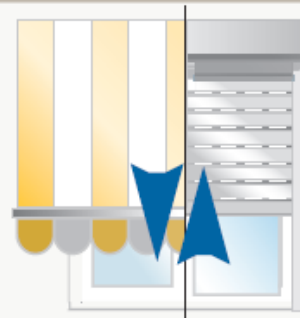

Korte beweging → OK

Aanpassen van de eindpunten

1

Aanpassen van het onderste eindpunt



Stuur de screen naar
onderste positie

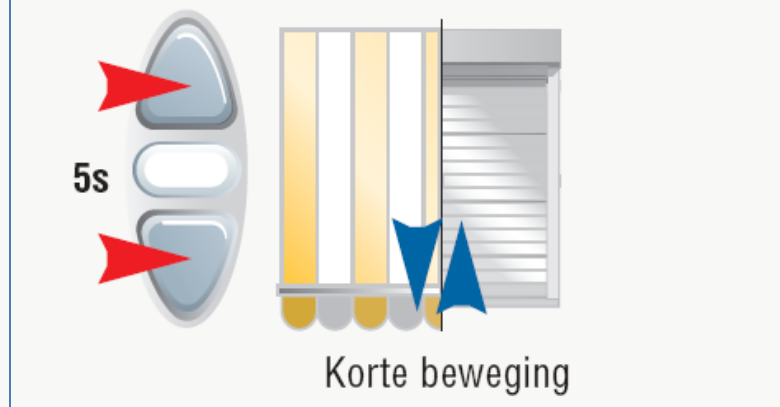

Wis de onderste positie door 5 sec tezamen
op bovenste en onderste knop te drukken

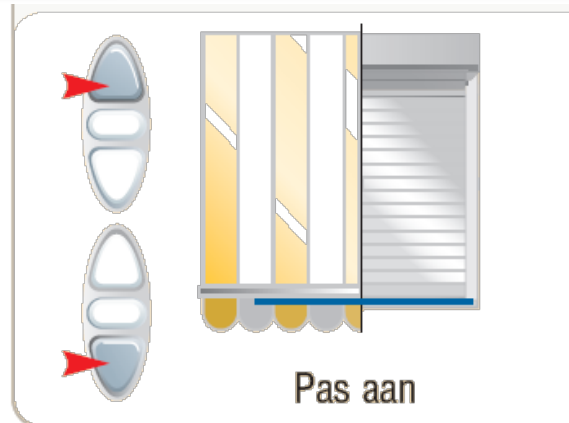

Pas aan

Past de onderste
positie aan



Bevestig het nieuwe onderste punt door 2
sec op de stop knop te drukken

Aanpassen van de eindpunten

2

Aanpassen van het bovenste eindpunt

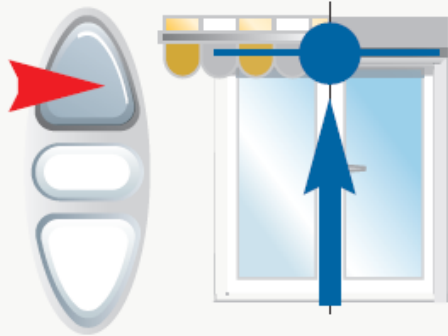

Stuur de screen naar de bovenste positie

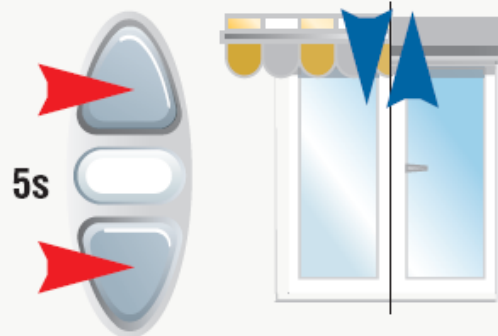

5s

Korte beweging

Wis de bovenste positie door 5 sec tezamen op bovenste en onderste knop te drukken



3 sec

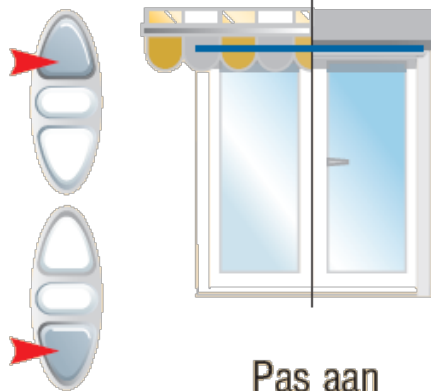

Pas aan

Past de bovenste positie aan

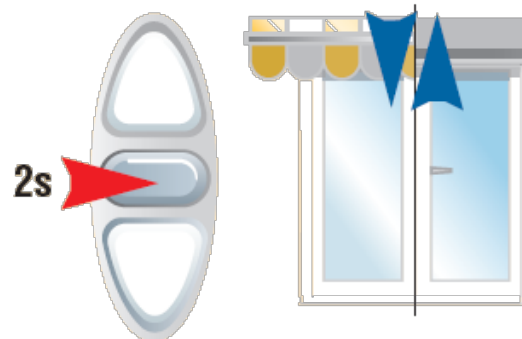

2s

Korte beweging → OK

Bevestig het nieuwe bovenste punt door 2 sec op de stop knop te drukken

Toevoegen van een zender

1 Open het geheugen van de ontvanger

Reeds
geprogram-
meerde
zender

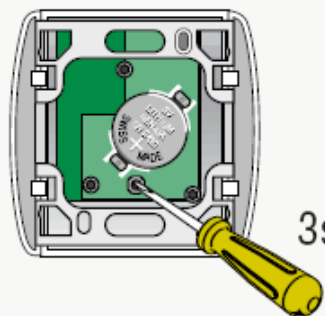

Achterkant Centralis

of

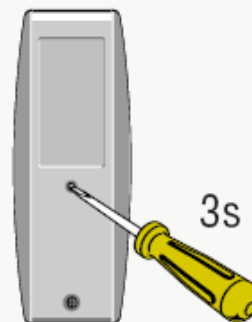

Achterkant Telis



Korte beweging

2 Deze handeling moet gebeuren binnen de 2 min. na het openen van het geheugen

Toe te
voegen
zender

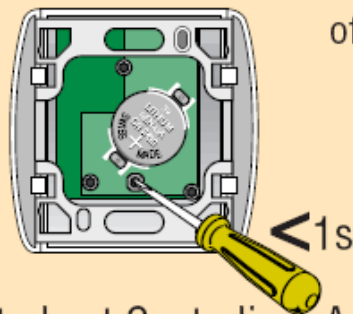

Achterkant Centralis

of

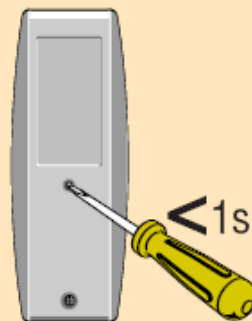

Achterkant Telis



Korte beweging → OK

Verwijderen van een zender

1 Open het geheugen van de ontvanger

Reeds
geprogram-
meerde
zender

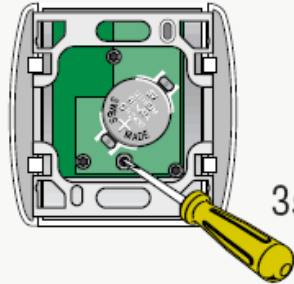

Achterkant Centralis

of

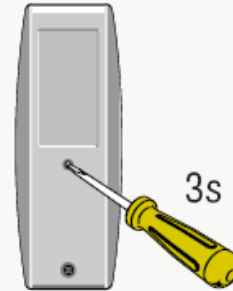

Achterkant Telis



Korte beweging

2 Deze handeling moet gebeuren binnen de 2 min. na het openen van het geheugen

Te
verwijderen
zender

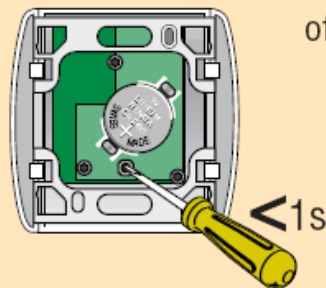

Achterkant Centralis

of

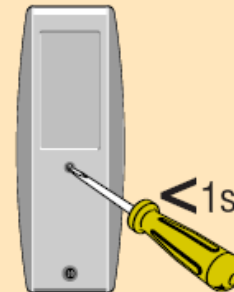

Achterkant Telis



Korte beweging → OK

Instellen tussenpositie

1

Bevestigen of aanpassen

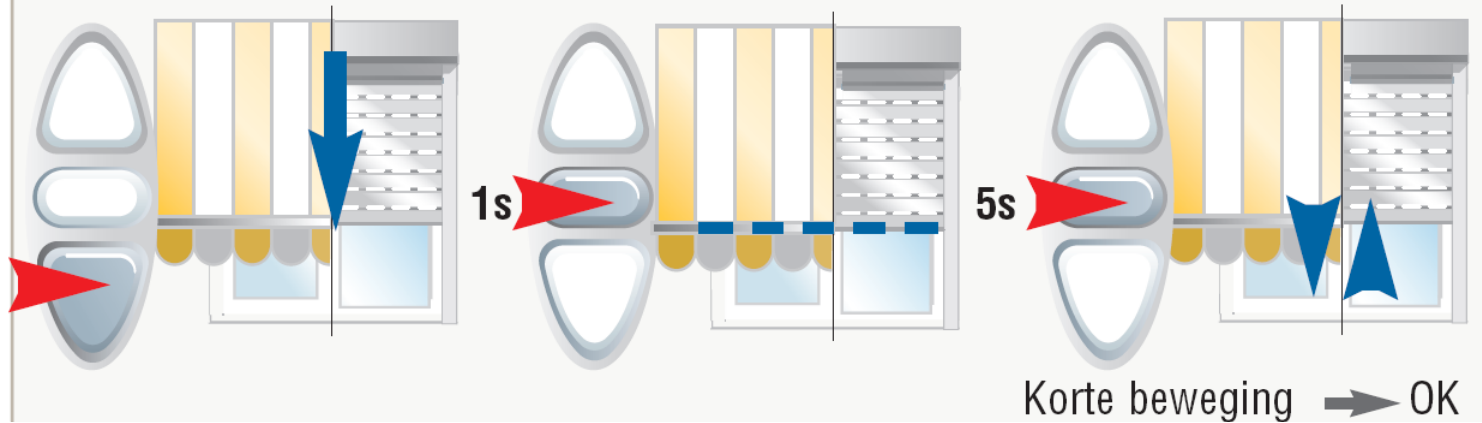

2

Verwijderen

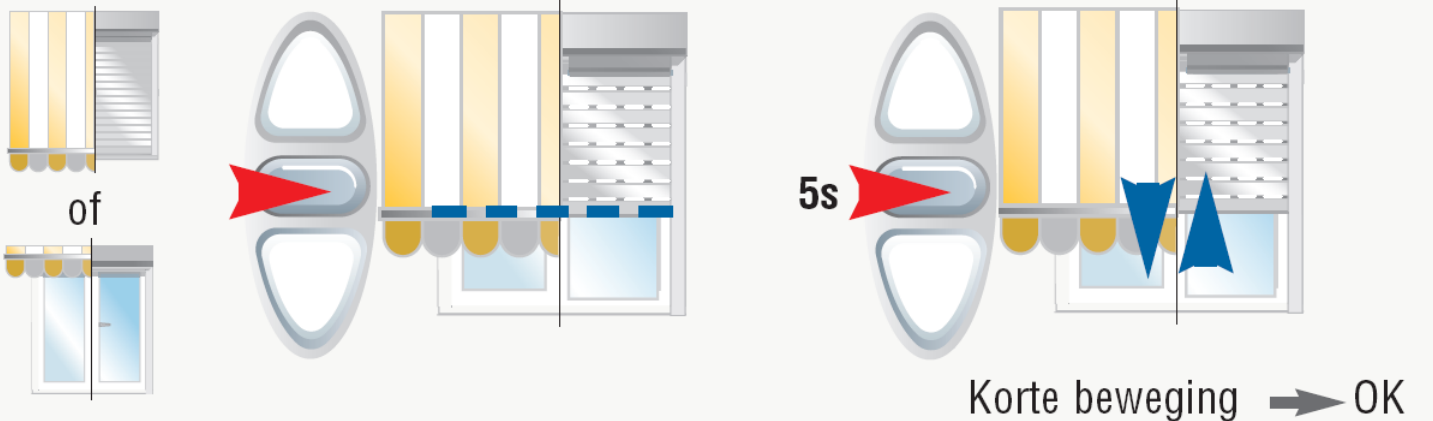

Gebruik tussenpositie

3

Gebruik

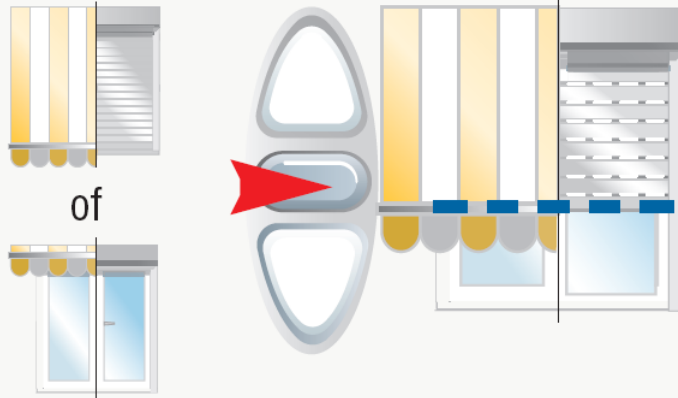

Geheugen wissen om opnieuw te beginnen

Kan niet tijdens programmeermodus !

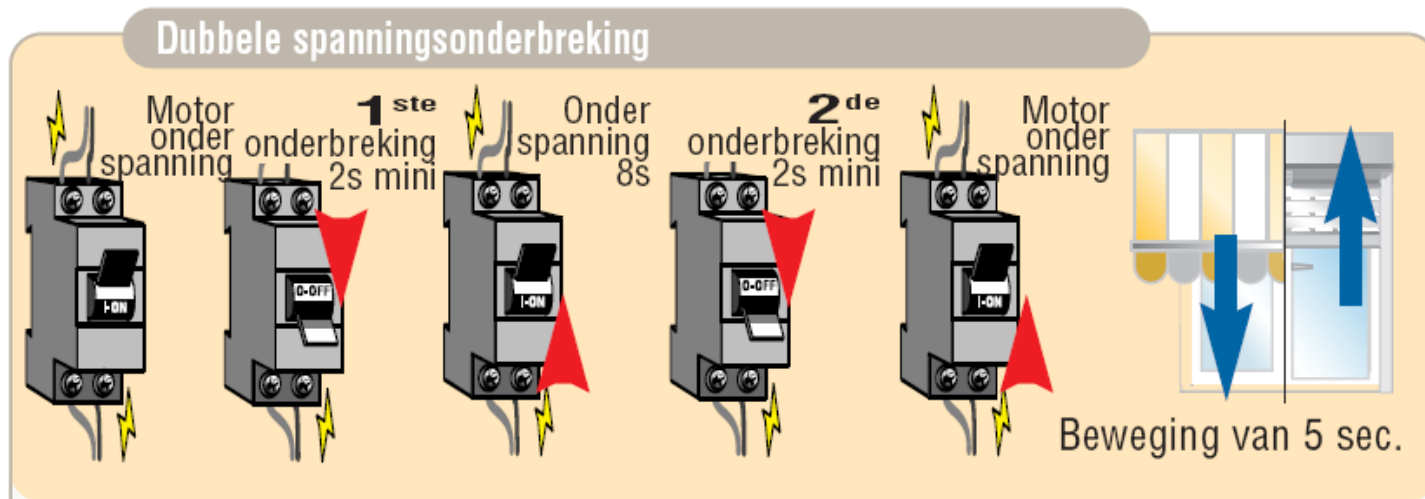

Enkel een dubbele spanningonderbreking uitvoeren op de betrokken motor

+ direct daarna →

