

Protection solaire extérieure en toile

FRANÇAIS 

Mode d'emploi

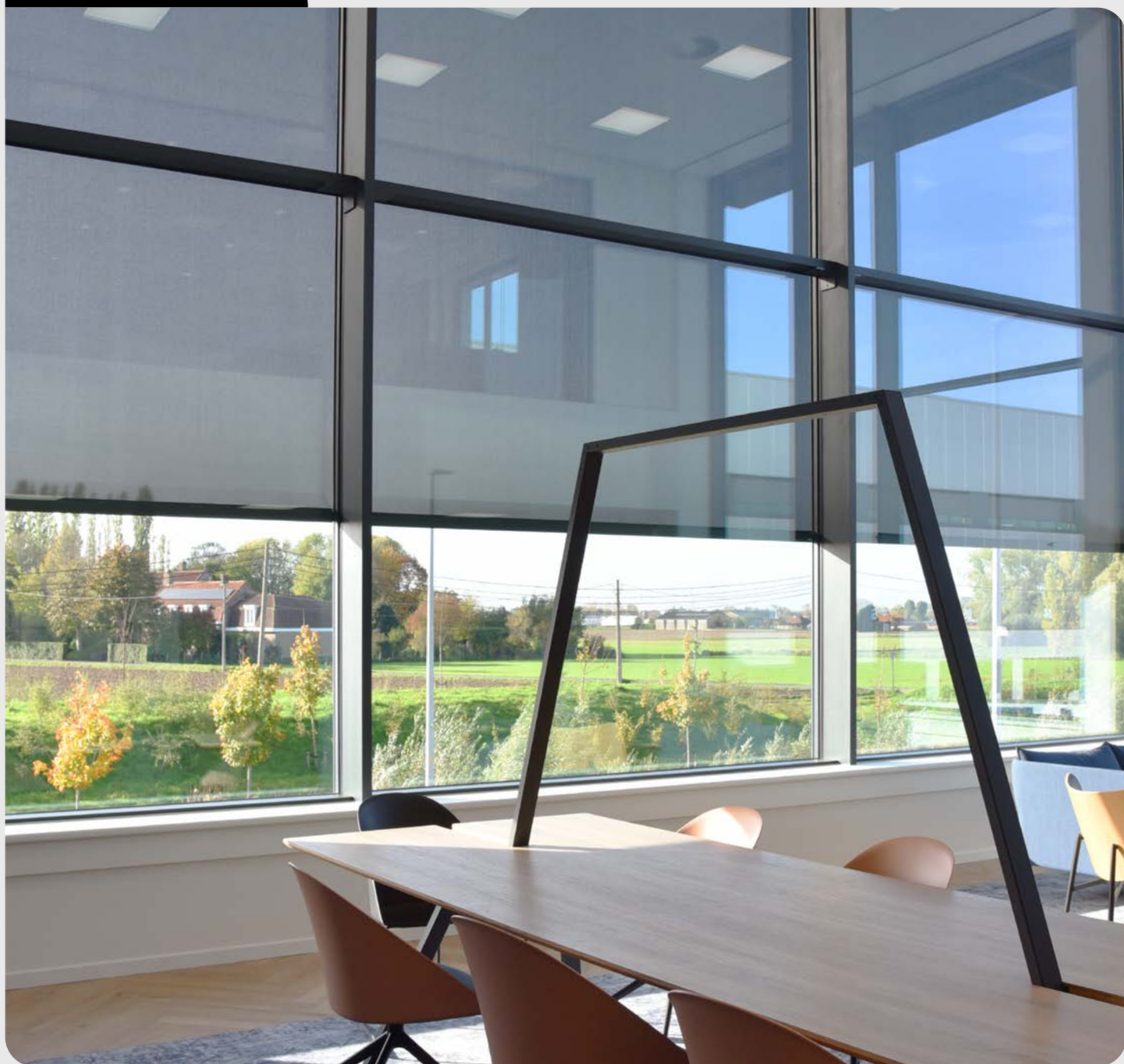

Table des matières

01 Consignes générales	3	06 Mise en service	14
01.A Objectif du manuel d'utilisation.....	3	07 Commande	15
01.B Groupe cible.....	3	07.A Environnement.....	15
Installateur.....	3	07.B Commande normale.....	15
Utilisateur.....	3	Commande manuelle.....	15
01.C Consignes de sécurité.....	3	Commande automatique.....	15
02 Prescriptions et consignes de sécurité	4	07.C Commande exceptionnelle et urgences.....	16
03 Introduction	5	Neige ou gel.....	16
03.A Types de produits.....	5	Pluie.....	16
Produits combinés.....	5	Vent.....	16
Pose.....	5	08 Entretien et dépannage	17
Modèles.....	6	08.A Nettoyage.....	17
Moteurs.....	6	08.B Entretien.....	17
03.B Caractéristiques techniques.....	6	08.C Réparation.....	17
03.C Marquage CE.....	7	Numéro de série.....	18
03.D Transport et emballage.....	7	En cas de problème de dépannage en tant qu'utilisateur :.....	18
03.E Contenu de l'emballage.....	7	En cas de problème de dépannage en tant qu'installateur :.....	18
04 Pose	8	09 Détection des erreurs et résolution des problèmes	19
05 Installation électrique	9	10 Fin de la durée de vie	19
05.A Schéma de principe.....	9		
Moteurs WT (communication filaire).....	10		
Moteurs IO/RTS (communication sans fil).....	10		
Fiche Hirschmann.....	11		
05.B Fusible.....	11		
05.C Alimentation.....	11		
05.D Protection contre le vent.....	12		
05.E Interrupteurs.....	12		
Commande à distance.....	12		
Sectionneur.....	14		
Interrupteur pour laveur de vitres.....	14		

Traduction des instructions originales

Pour toute information sur la garantie, l'entretien, la fiche technique, etc., consulter www.duco.eu.
L'installation, le raccordement, l'entretien et les réparations doivent être effectués par un installateur agréé.
Les éléments électroniques de ce produit peuvent être sous tension. Éviter tout contact avec l'eau.

01 Consignes générales

01.A Objectif du manuel d'utilisation

Le manuel d'utilisation ne concerne que le produit mentionné.

Le présent manuel d'utilisation a été conçu pour des travaux en toute sécurité sur et avec le produit mentionné. Le manuel comprend des consignes de sécurité qui doivent être respectées et des informations nécessaires pour le fonctionnement du produit sans panne. Le manuel comprend des informations importantes sur l'installation, l'utilisation, l'entretien et les défauts éventuels du produit.

Consultez la dernière version de ce manuel d'utilisation sur www.duco.eu.

01.B Groupe cible

Ce manuel est destiné à l'installateur et à l'utilisateur du produit.

Installateur

L'installateur est responsable de la mise en service et de l'installation du produit.

Seul un installateur agréé est autorisé à installer, raccorder et mettre en service la protection solaire extérieure en toile comme spécifié dans le présent manuel.

Utilisateur

L'utilisateur est responsable de l'utilisation et de l'entretien adéquats du produit.

01.C Consignes de sécurité

Les consignes de sécurité suivantes sont utilisées dans ce manuel :



DANGER !

Indique un danger imminent avec un risque élevé qui, s'il n'est pas évité, peut entraîner des blessures graves ou la mort.



ATTENTION !

Indique un danger potentiel à faible risque qui, s'il n'est pas évité, peut entraîner des blessures mineures ou modérées.



IMPORTANT !

Indique un risque potentiel de dommages au produit ou à d'autres biens.



INFO

Donne des informations complémentaires. Ces informations sont nécessaires pour comprendre le fonctionnement du produit.



CONSEIL

Fournit des informations complémentaires pour faciliter l'installation et l'utilisation du produit. Ces informations ne doivent pas être suivies pour assurer le bon fonctionnement du produit.

02 Prescriptions et consignes de sécurité



IMPORTANT !

Il est important de suivre ces instructions pour garantir la sécurité des personnes. Conservez ces instructions.



Choisissez la bonne protection solaire extérieure en toile en fonction de la charge de vent de la façade où la protection solaire extérieure en toile sera installée. Il est conseillé de faire réaliser une étude de vent par un bureau d'études spécialisé.

Le produit ne doit être utilisé que pour les applications pour lesquelles il a été conçu, telles que mentionnées dans ce manuel.

Utilisez un outillage approprié pour l'exécution des travaux.

Les protections solaires extérieures en toile ne doivent pas être utilisées comme pare-vent ou pare-pluie.

Aucune modification du produit ou des spécifications mentionnées dans ce document n'est autorisée.

Ne placez aucun objet sur le produit. Ne marchez pas sur le produit.

Soyez attentif lorsque vous ouvrez le coffre.

Manipulez les appareils électriques avec précaution :

- Ne touchez pas le moteur si vous avez les mains mouillées.
- Ne touchez pas le moteur lorsque vous êtes pieds nus.

Ne tirez pas sur le screen. Un léger froissement de la toile est normal.

Ne suspendez pas de poids supplémentaire sur le screen ou sur les bras articulés.

Ne poussez pas le screen vers le haut. Cela pourrait causer des plis dans la toile et des dysfonctionnements du moteur.

Modèle CAP : ne soulevez pas les bras articulés sur un seul côté. L'angle de déploiement ne doit pas être supérieur à 90°.

Lors de l'enroulement et du déroulement, il ne doit pas y avoir d'obstacles susceptibles d'entraver le mouvement de la protection solaire extérieure en toile. Avant d'enrouler et de dérouler le screen, vérifiez qu'il n'y a pas d'obstacles à sa portée.

Ne mettez pas vos mains entre des pièces en mouvement.

Ce produit n'est pas destiné à être utilisé par des personnes (y compris les enfants) aux capacités physiques, sensorielles ou intellectuelles diminuées, ou dépourvues d'expérience ou de connaissances, à moins qu'elles ne soient sous la surveillance d'une personne responsable de leur sécurité ou n'aient reçu de celle-ci des instructions pour l'emploi du produit. Les enfants doivent être surveillés pour s'assurer qu'ils ne jouent pas avec le produit.

Veillez à ce que la protection solaire extérieure en toile ne puisse pas être actionnée accidentellement. Gardez la télécommande hors de portée des enfants.

Conservez le manuel à proximité du produit. Veuillez consulter la dernière version de ce manuel disponible sur www.duco.eu.

03 Introduction

La protection solaire extérieure en toile empêche la chaleur d'entrer et protège votre maison de la surchauffe. La protection solaire extérieure en toile, également appelée screen, bloque le soleil avant même qu'il puisse entrer. Il s'agit donc d'une solution idéale pour le refroidissement intérieur. Les screens préservent votre intimité et vous protègent des regards indiscrets.

La protection solaire extérieure en toile de DUCO combine ainsi le meilleur de 2 mondes : un aspect moderne et élégant avec des performances qui répondent sans effort aux normes énergétiques. De plus, les screens DUCO sont faciles à entretenir et sont toujours équipés d'une commande électrique.

Une fois fermée, la finition FIX fait également office de moustiquaire et empêche les insectes d'entrer.

03.A Types de produits

Produit	Fonction	Pose	Modèle
DucoTwin 120 ZR AK(+)	Ventilation (manuelle) + pare-soleil	Top	<ul style="list-style-type: none"> • FIX • CAP
TronicTwin 120 AK(+)	Ventilation (à commande électronique) + pare-soleil	Top	<ul style="list-style-type: none"> • FIX • CAP
DucoScreen Top 120	Pare-soleil	Top	<ul style="list-style-type: none"> • FIX • CAP
DucoScreen Front 150	Pare-soleil	Front	<ul style="list-style-type: none"> • FIX • CAP
DucoScreen Front 150 Curtain Wall	Pare-soleil	Front	<ul style="list-style-type: none"> • FIX
DucoScreen Front 95	Pare-soleil	Front	<ul style="list-style-type: none"> • FIX

Produits combinés

Les produits Twin combinent ventilation naturelle et protection solaire extérieure en un seul et même système. Dans le modèle Tronic, l'aérateur est commandé électroniquement.

Pose

Top

Les produits Top sont placés au-dessus de la fenêtre. Cela permet d'intégrer la protection solaire extérieure en toile de manière invisible derrière la brique de parement.

Front

Les produits Front sont entièrement installés depuis l'extérieur. Cela peut se faire discrètement devant la fenêtre ou de façon invisible dans le mur creux.

Le DucoScreen Front 150 Curtain Wall est une variante du DucoScreen Front 150, spécialement conçue pour les murs-rideaux.

Modèles

FIX

Dans sa finition FIX résistante au vent, la protection solaire extérieure en toile convient aux immeubles de taille moyenne. La toile textile fait également office de moustiquaire.

CAP



IMPORTANT !

Pour un modèle CAP, il est obligatoire de prévoir une protection contre le vent à 50 km/h.



INFO

La projection doit être indiquée lors de la commande et ne peut être ajustée par la suite.

Pour ce modèle, la toile a été montée sur un bras articulé qui se déplace tout d'abord vers le bas, puis s'ouvre automatiquement sur un angle maximal de 90 degrés. La chaleur solaire est ainsi bloquée tout en laissant pénétrer suffisamment de lumière à l'intérieur pour créer une sensation agréable, avec une visibilité maximale.

Moteurs

La protection solaire extérieure en toile peut être commandée par des moteurs avec communication filaire (moteur WT) ou avec communication sans fil (moteur IO ou RTS).

Voir www.duco.eu pour les moteurs disponibles selon le type de protection solaire extérieure en toile et les caractéristiques techniques par moteur.

03.B Caractéristiques techniques

- Température ambiante -18 °C à +60 °C
- Résiste à 100 % d'humidité (pluie)
- Lors de l'enroulement et du déroulement, il ne doit pas y avoir d'obstacles susceptibles d'entraver le mouvement de la protection solaire extérieure en toile.
- Consultez www.duco.eu pour les caractéristiques électriques du moteur.
- Le produit ne peut supporter la classe de vent maximale suivante que lorsqu'il est entièrement déroulé (= position statique) :

Produit	Classe de vent (EN 13561)	Chiffre de l'échelle de Beaufort	Description	m/s	km/h
	0	0	Calme	< 0,2	0-1
	0	1	Léger	0,3-1,5	1-5
	0	2	Léger	1,6-3,3	6-11
	0	3	Modéré	3,4-5,4	12-19
<ul style="list-style-type: none"> • DucoTwin 120 ZR AK(+) CAP • TronicTwin 120 AK(+) CAP • DucoScreen Top 120 CAP • DucoScreen Front 150 CAP 	1	4	Modéré	5,5-7,9	20-28
	2	5	Assez fort	8,0-10,7	29-38
<ul style="list-style-type: none"> • DucoTwin 120 ZR AK(+) FIX • TronicTwin 120 AK(+) FIX • DucoScreen Top 120 FIX • DucoScreen Front 150 (max B 6000 x H 3450) 	3	6	Fort	10,8-13,8	39-49
<ul style="list-style-type: none"> • DucoScreen Front 150 (max B 3000 x H 6000) 	4	7	Très fort	13,9-17,1	50-61
	5	8	Tempétueux	17,2-20,7	62-74
<ul style="list-style-type: none"> • DucoScreen Front 150 (max B 2900 x H 2900) • DucoScreen Front 150 CW • DucoScreen Front 95 	6	9	Tempête	20,8-24,4	75-88

03.C Marquage CE

Consultez la déclaration de performance de votre produit sur le site www.duco.eu.

Le numéro de série se trouve sur la barre de charge ou sur l'autocollant CE (à l'intérieur du coffre).

Voir le **numéro de série** en page 19 pour connaître l'emplacement de l'autocollant CE à l'intérieur du coffre.

DUCO



Protection solaire extérieure

Charge éolienne	CLASSE X	xxxxxxx
Tension	230 VCA	LIBELLÉ PRODUIT
Fréquence	50 Hz	
Puissance	XXXX W	
Gtot	XXXX	VERO DUCO NV
QL	EN 13561:2004 +A1:2008	Handelsstraat 19 8630 Furnes - Belgique



PXXXXXXXXX
Prod.Year: XXXX

numéro de série

03.D Transport et emballage

La protection solaire extérieure en toile est fournie dans un emballage solide qui la protège pendant le stockage et le transport.



Entreposez le produit dans un endroit sec et à des températures normales.

Soyez prudent lors du transport et du déballage du produit. Évitez les chocs importants. Avant de déballer le produit, vérifiez que l'emballage n'est pas endommagé. Ouvrez soigneusement l'emballage. N'utilisez pas d'objets tranchants pour ouvrir l'emballage, sous peine d'endommager la peinture.

Après déballage, éliminez les éléments d'emballage d'une manière respectueuse de l'environnement. En recyclant l'emballage, vous économisez des matières premières et réduisez la quantité de déchets.

03.E Contenu de l'emballage

Avant de procéder à l'installation du produit, vérifiez qu'il est complet et en bon état. La protection solaire extérieure en toile comprend les éléments suivants :

Modèle	Coffre avec rouleau de tissu	Coulisses latérales	Bras de déploiement et bras de glissement	Manuel d'utilisation
FIX	Oui	Oui	Non	Oui
CAP	Oui	Oui	Oui	Oui

04 Pose



ATTENTION !

L'installation du produit doit être réalisée en conformité avec les prescriptions générales et locales de construction, de sécurité et d'installation en vigueur.

Lors de l'installation du produit, respectez toujours les consignes de sécurité du manuel. Le non-respect des consignes de sécurité, avertissements, remarques et instructions peut entraîner l'endommagement de l'appareil ou des blessures personnelles dont DUCO S.A. ne peut être tenue pour responsable.

Consultez la dernière version des instructions d'installation de votre produit sur www.duco.eu
Ou scannez le code QR pour accéder directement à la page du produit.

**DucoTwin 120 ZR AK(+)
FIX et CAP**
TronicTwin 120 FIX et CAP



DucoScreen Top 120 FIX



DucoScreen Top 120 CAP



DucoScreen Front 150 FIX



DucoScreen Front 150 CAP



DucoScreen Front 150 CW



DucoScreen Front 95



05 Installation électrique



DANGER !

Aucune modification ne peut être apportée à la partie électrique sans l'autorisation préalable du producteur.



IMPORTANT !

Ne pas alimenter un moteur en même temps dans les deux sens de rotation.

Utiliser les composants de commande pour :

- Plusieurs commandes peuvent être raccordées à un même moteur
- Plusieurs moteurs peuvent être raccordés à une même commande

Prévoyez un système de sécurité qui élimine tous les risques liés à l'inertie des contacts des relais ou des micro-interrupteurs internes.

Veillez vous référer au document L2004231 – Fiche d'information Contrôle des pare-soleil DUCO pour davantage d'informations.



Fiche de données
Contrôle des stores DUCO

05.A Schéma de principe

Raccordez le câblage du moteur aux bornes de couleur à couleur sur 230 V dans une prise de courant étanche (non fournie). Selon le type de protection solaire extérieure en toile, le câble du moteur peut sortir du coffre à gauche ou à droite.

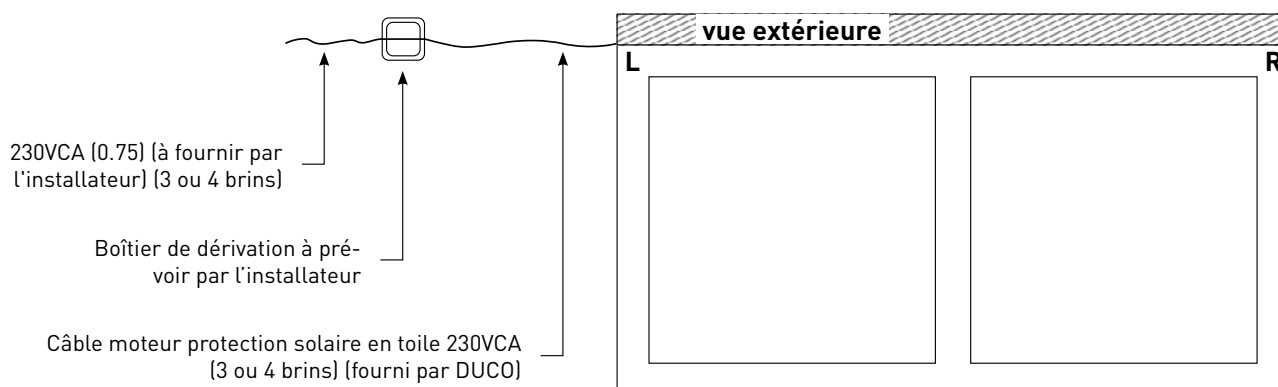

Consultez « Moteurs » à la page 6 pour connaître le type de moteur du système.

Moteurs WT (communication filaire)

IMPORTANT !

Chaque **screen équipé d'un moteur WT** est livré de série avec deux snubbers RC. Il faut toujours les monter dans la boîte d'encastrement le plus près possible du moteur, de façon à ce que la suppression des interférences se fasse directement à la source. Cela permet d'éviter des tensions indésirables dans la commande du moteur et d'empêcher son dérèglement. Ne placez jamais les snubbers RC au niveau du contrôleur ou de la commande.



Pour garantir le bon fonctionnement du contrôleur de moteur, les deux snubbers RC doivent être connectés en parallèle entre les fils d'alimentation du moteur :

Raccordez les snubbers RC conformément au schéma de câblage ci-dessous :

→ Placez le snubber RC entre le fil de phase L noir (montée) et le fil de neutre bleu (N)

→ Placez le snubber RC entre le fil de phase L marron (descente) et le fil de neutre bleu (N)

Attention :

→ Les bornes de raccordement ne sont pas incluses.

→ Les snubbers RC n'ont pas de raccordement PE

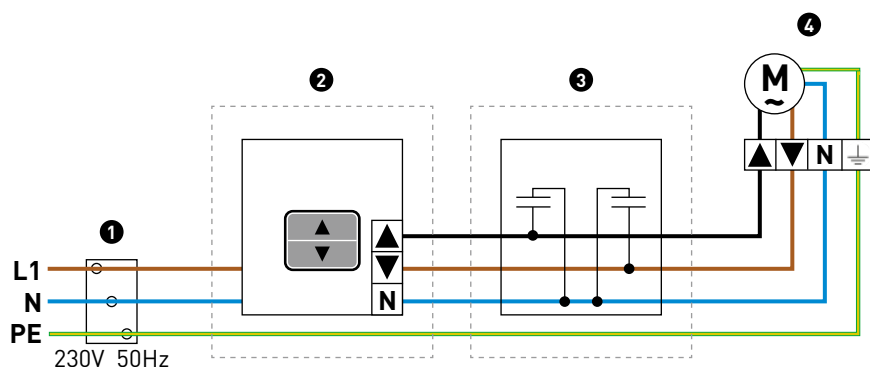

1	Alimentation secteur
2	Interrupteur (non fourni par DUCO) Voir également la fiche d'information. Pour ce faire, scannez le code QR ci-contre.
3	Snubbers RC (fournis par DUCO)
4	Moteur WT (par ex. Orea WT)



Fiche d'information
Contrôle de la protection
solaire extérieure



Fiche d'information
Commande des moteurs à
réglage électronique

Moteurs IO/RTS (communication sans fil)

Pour le raccordement et le calibrage d'autres types de moteurs de protection solaire extérieure en toile, voir notre site Internet. Les informations pertinentes pour chaque type de protection solaire extérieure en toile figurent dans la documentation technique : www.duco.eu (screens sans ventilation).

Fiche Hirschmann

Le moteur est déjà raccordé par DUCO à une fiche Hirschmann (dans le coffre de la protection solaire extérieure en toile*) comme indiqué dans le tableau et la figure ci-dessous.

* Sauf DucoScreen Front 95

Aperçu du câblage par DUCO

Numéro de raccordement (mentionné sur la fiche Hirschmann)	Type de câble	Fonction	Couleur	Moteurs WT (câblés)	Moteurs IO/RTS (sans fil)
1	0,75 mm ²	Fil de neutre	Bleu	Oui	Oui
2	0,75 mm ²	Fil de phase 1 (↑)	Noir	Oui	Non
3	0,75 mm ²	Fil de phase 2 (↓)	Marron	Oui	Oui
	0,75 mm ²	Mise à la terre	Jaune/vert	Oui	Oui

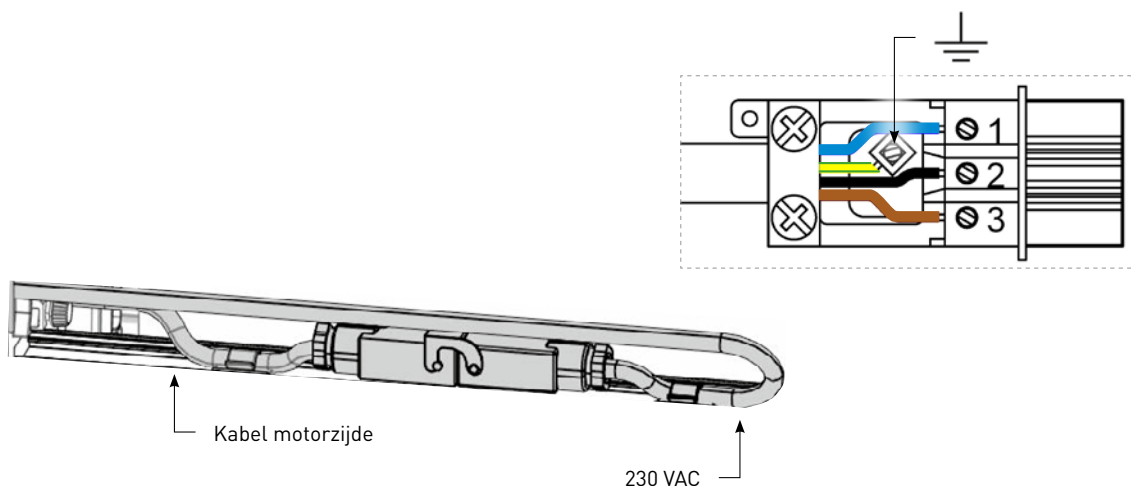

05.B Fusible

Branchez la protection solaire extérieure en toile sur un fusible de 20 A.

05.C Alimentation

Ne raccordez la protection solaire extérieure en toile qu'à une prise de courant mise à la terre et à une installation conforme aux normes en vigueur. La prise doit être située à 2,5 mètres de la sortie du câble du coffre, tout au plus.

Si l'utilisateur n'a pas accès à la prise ou si un raccordement fixe est utilisé, le raccordement électrique doit être effectué par un installateur agréé.

Consultez les caractéristiques techniques du moteur sur www.duco.eu.

05.D Protection contre le vent



ATTENTION !

Toute modification de la conception ou de la configuration du système de protection contre le vent sans consultation du fabricant ou de son représentant autorisé peut créer une situation dangereuse.

La protection solaire extérieure en toile peut être enroulée automatiquement par le biais d'une commande centrale, éventuellement en combinaison avec un anémomètre. L'anémomètre doit être réglé de manière à ce que la commande centrale enroule la protection solaire extérieure en toile dès que la vitesse de vent maximale autorisée pour le produit est dépassée (= protection contre le vent). Tant que la protection contre le vent est active, il n'est pas possible de commander la protection solaire extérieure en toile individuellement.

05.E Interrupteurs

Commande à distance

Système sans commande centrale

Pour un système sans commande centrale, il est préférable d'utiliser une commande Somfy.

Système avec commande centrale



ATTENTION !

Si la protection solaire extérieure en toile est placée devant une porte et commandée de manière centralisée, prévoyez un interrupteur d'urgence à l'extérieur. L'interrupteur d'urgence doit être accessible lorsque la protection solaire extérieure en toile est déroulée.

La protection solaire extérieure en toile peut être commandée de manière centralisée à l'aide d'un système de gestion de bâtiment. Consultez la fiche d'information Système GTB pour les informations nécessaires :



Fiche d'information
Système GBS commande de moteurs
tubulaires à réglage mécanique



Fiche d'information
Système GBS commande de moteurs à
réglage électronique



Page produit
Duco IntelliHub

La commande centrale est également possible via le Duco IntelliHub. Consultez la page produit pour davantage d'informations.

S'il n'est pas possible d'utiliser la commande prescrite, choisissez une commande présentant les caractéristiques suivantes :

- Contact NO (normalement ouvert)
- Retour à ressort (retour à un contact normalement ouvert quand l'interrupteur n'est pas actionné)
- Ne commute que si l'on appuie physiquement sur l'interrupteur (comme une sonnette de porte).

Emplacement de la commande

Installez la commande :

- avec vue sur la protection solaire extérieure en toile
- sur un mur intérieur, à l'écart des parties mobiles de la protection solaire extérieure en toile
- du côté de la charnière d'une porte (là où se trouve la poignée)
- à 15 cm du côté d'une porte ou d'une fenêtre
- à une hauteur de
 - 120 à 150 cm du sol (souvent appliqué).
 - 85 à 120 cm du sol (logement accessible).

Commande avec capteur de température

Dans le cas d'une commande avec capteur de température, des conditions supplémentaires doivent être remplies pour garantir le bon fonctionnement du système automatique.

Assurez-vous que le capteur de température donne une représentation réaliste de la température ambiante.

Placez une commande avec capteur de température le plus haut possible. Veillez à respecter les règles ci-dessus. **Ne pas** positionner la commande :

- derrière une porte qui s'ouvre
- à proximité d'un appareil de chauffage
- sur un mur exposé à la lumière directe du soleil
- à proximité d'une ventilation.

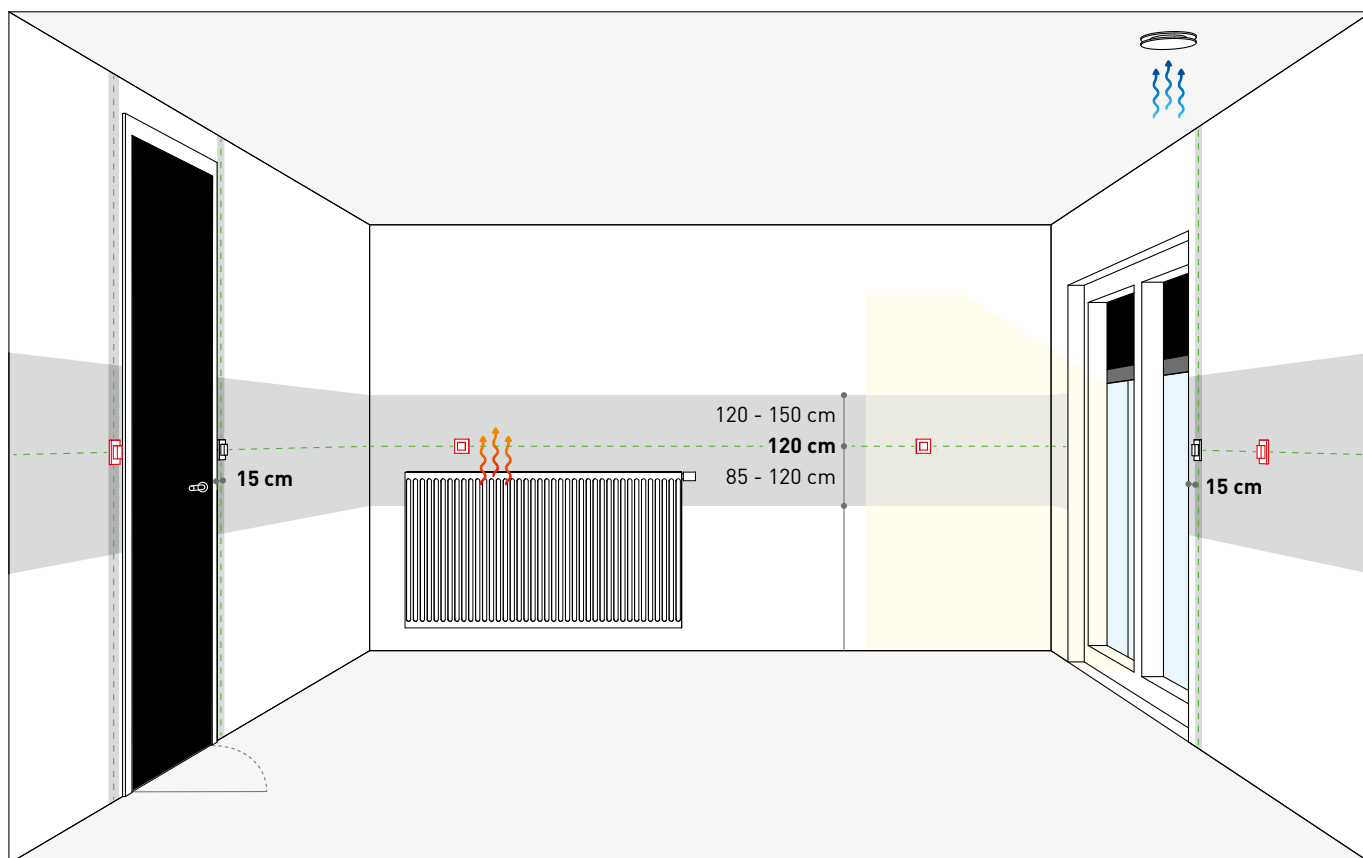

Sectionneur



IMPORTANT !

Un sectionneur ou un raccordement enfichable est obligatoire.

Grâce à un sectionneur (par ex. fiche Hirschmann), la protection solaire extérieure en toile peut être mise hors tension rapidement et facilement en cas d'entretien ou de réparation.



INFO

Toute protection solaire extérieure en toile DUCO, à l'exception du DucoScreen Front 95, est livrée de série avec une fiche Hirschmann STAS 3/STAK 3.

Un autre type de sectionneur doit interrompre les commandes « zéro », « montée » et « descente » vers le moteur. Placez l'interrupteur le plus près possible du moteur et à un endroit facilement accessible.

Interrupteur pour laveur de vitres



IMPORTANT !

Un interrupteur pour laveur de vitres est légalement obligatoire dans les bâtiments non résidentiels.

Dans les bâtiments non résidentiels, la protection solaire extérieure en toile alimentée électriquement doit pouvoir être commandée de façon centralisée et bloquée au moyen d'un interrupteur pour laveur de vitres si des travaux sont effectués en façade. Cet interrupteur permet d'enrouler toutes les protections solaires en toile. Veillez à ce que l'interrupteur pour laveur de vitres soit toujours utilisé si vous travaillez sur la façade ou la protection solaire extérieure en toile.

Utilisez un interrupteur à clé pour empêcher l'utilisateur d'actionner la protection solaire extérieure en toile après avoir retiré la clé quand celle-ci est en position « ouverte ». Conservez la clé en lieu sûr.

Placez l'interrupteur pour laveur de vitres sur ou à proximité de l'unité de commande. Veillez à ce que le centre de contrôle ne soit accessible qu'aux personnes autorisées.

06 Mise en service



IMPORTANT !

Utilisez un kit de réglage pour vérifier que les positions extrêmes de la protection solaire extérieure en toile ont été correctement réglées en usine avant de raccorder le produit à l'alimentation électrique.

Vérifiez les points suivants avant que l'utilisateur commence à utiliser la protection solaire extérieure en toile :

- le raccordement de la protection solaire extérieure en toile ;
- les réglages de l'unité de contrôle ;
- l'emplacement et le fonctionnement des capteurs. La protection contre le vent doit donner une représentation fidèle de la vitesse du vent la plus haute à laquelle la protection solaire extérieure en toile peut être exposée.

07 Commande



ATTENTION !

Risque d'écrasement et de collision : veillez à ce que toutes les personnes et tous les objets soient éloignés de l'écran et gardez toujours un œil sur la protection solaire extérieure en toile quand vous la commandez.



07.A Environnement

- Température de commande : de -1 °C à +60 °C
- Résiste à 100 % d'humidité (pluie)
- Lors de l'enroulement et du déroulement, il ne doit pas y avoir d'obstacles susceptibles d'entraver le mouvement de la protection solaire extérieure en toile.
- Classe de vent maximale selon le tableau, voir 03.D Caractéristiques techniques.

07.B Commande normale

Commande manuelle



IMPORTANT !

La commande ne peut pas être bloquée en position 1. Cela peut entraîner des dommages permanents au moteur et à la protection solaire extérieure en toile. Enroulez la protection solaire extérieure en toile quand vous n'êtes pas là.

Selon le type de moteur, la protection solaire extérieure en toile peut être commandée manuellement à l'aide d'une commande ou d'une télécommande :

Type de moteur	Commande
WT	Commande à distance
IO/RTS	Télécommande

Voir www.duco.eu pour les moteurs disponibles selon le type de protection solaire extérieure en toile et les caractéristiques techniques correspondantes.

Reportez-vous au manuel de la commande ou de la télécommande pour une utilisation appropriée.

Commande automatique



IMPORTANT !

Éteignez la commande automatique :

- en hiver : la commande de la protection solaire extérieure en toile par temps de neige ou de gel peut entraîner des dommages.
- quand vous êtes absent pendant une période relativement longue.

Si la protection solaire extérieure en toile est commandée de façon centralisée (par exemple en fonction du vent, du soleil ou de l'heure), la commande manuelle est temporairement bloquée (en général 90 secondes).

07.C Commande exceptionnelle et urgences

Neige ou gel



IMPORTANT !

N'utilisez pas la protection solaire extérieure en toile par temps de neige ou de gel.

Éteignez toutes les commandes automatiques (par exemple io-homecontrol) s'il y a un risque de neige ou de gel. Par temps de neige ou de gel, les coulisses latérales peuvent geler. Dès lors, si la protection solaire extérieure en toile est actionnée, cela peut causer des dommages irréparables.

Pluie



IMPORTANT !

Si un tissu humide reste enroulé pendant une longue période, cela peut entraîner des pannes et des moisissures.

Pendant l'enroulement de la protection solaire extérieure en toile, dans le coffre, l'eau est expulsée de la toile. De grandes quantités d'eau peuvent dès lors entrer en contact avec le mécanisme d'enroulement et éventuellement avec le moteur intégré. Cela peut raccourcir la durée de vie de la protection solaire extérieure en toile.

Commande manuelle

Par temps de pluie, enroulez toujours la protection solaire extérieure en toile à temps. N'enroulez pas la toile de la protection solaire extérieure en toile pendant ou après une tempête.

Laissez sécher le tissu humide de la protection solaire extérieure en toile en la déroulant à nouveau dans les plus brefs délais par temps sec.

Commande automatique

Quand la protection contre le vent est activée lors d'une averse (par exemple en cas de tempête), la protection solaire extérieure en toile s'enroule automatiquement.

Laissez sécher le tissu humide de la protection solaire extérieure en toile en la déroulant à nouveau dans les plus brefs délais par temps sec.

N'enroulez pas la toile de la protection solaire extérieure en toile pendant ou après une tempête.

Vent



IMPORTANT !

La classe de résistance au vent spécifiée n'est garantie que lorsque les fenêtres ou les portes sont fermées.

Si les fenêtres ou les portes sont ouvertes, le tissu peut être aspiré vers l'intérieur en raison de la pression négative. Attention : en fermant les fenêtres, veillez à ce que le tissu ne se coince pas entre le vantail mobile et le cadre. En cas de coincement du tissu, il peut se déformer ou se déchirer de façon permanente, ou le moteur peut tomber en panne. Enroulez la protection solaire extérieure en toile si la classe de résistance au vent du produit est dépassée et seulement si cela peut être fait en toute sécurité. Lors de l'enroulement, le tissu peut se gonfler, ce qui entraîne un enroulement de biais et le blocage de la barre de charge dans les coulisses latérales. Le tissu et le moteur sont alors fortement sollicités. La protection solaire extérieure en toile ne doit pas être déroulée si la classe de résistance au vent du produit est dépassée. Si la protection solaire extérieure en toile a été exposée à des vitesses de vent égales ou supérieures à sa classe de résistance au vent, vérifiez l'absence de dommages sur le produit.

08 Entretien et dépannage



DANGER !

Avant de procéder à toute opération d'entretien ou de nettoyage, coupez l'alimentation électrique.



Pour les produits combinés, se référer aux instructions d'entretien de l'aérateur dans le document Instructions d'entretien des produits et systèmes de ventilation DUCO (L8000011) sur www.duco.eu ou duco.tv.

08.A Nettoyage



IMPORTANT !

Ne nettoyez pas la protection solaire extérieure en toile au jet d'eau à haute pression. Cela pourrait endommager le tissu ou altérer les composants en métal ou en plastique.

N'utilisez pas d'abrasifs agressifs. Évitez de nettoyer en plein soleil. Si l'eau savonneuse sèche rapidement, elle peut laisser des taches sur le tissu.



Nettoyez le système à intervalles réguliers. Pour ce faire, suivez les étapes suivantes :

1. Enlevez les brindilles et les feuilles à la main.
2. Enlevez les saletés en vrac à l'aide d'une brosse ou d'un aspirateur.
3. Retirez le reste de la saleté à l'aide d'un produit nettoyant et d'eau tiède. Des produits de nettoyage spéciaux sont disponibles auprès de l'installateur.
4. Rincez la toile.
5. Laissez sécher la toile avant d'enrouler la protection solaire extérieure en toile.
6. Lubrifiez les pièces selon « 08.B Entretien » à la page 17.

08.B Entretien

Vérifiez régulièrement que le système ne présente pas de signes d'usure ou de détérioration. Veuillez ne pas utiliser le système si une réparation est nécessaire.

Faites contrôler régulièrement le système par l'installateur sur le plan technique :

- pour les bâtiments privés, tous les 4 ans,
- pour un établissement non résidentiel, tous les ans

Lubrifiez les pièces suivantes avec un lubrifiant sec (spray au Teflon) après le nettoyage et au moins une fois par an :

- pièces articulées et rotatives
 - goupilles de charnière
 - axes de roue
 - paliers lisses
- blocs de guidage en plastique
- profils de guidage en aluminium

08.C Réparation

Consultez la déclaration de garantie sur le site duco.eu/garantie ou scannez le code QR.



Déclaration de garantie relative aux protections solaires extérieures en toile

DUCO



Protection solaire extérieure

Charge éolienne	CLASSE X	xxxxxxx
Tension	230 VCA	LIBELLÉ PRODUIT
Fréquence	50 Hz	
Puissance	XXXX W	
Gtot	XXXX	VERO DUCO NV
QL	EN 13561:2004 +A1:2008	Handelsstraat 19 8630 Furnes - Belgique



PXXXXXXXXX

Année de production :
XXXX

numéro de série

Numéro de série

Ayez toujours le numéro de série de votre produit à portée de main en cas de problème de dépannage. Le numéro de série se trouve sur la barre de charge ou sur l'autocollant CE (à l'intérieur du coffre).

Produit	Emplacement de l'autocollant CE à l'intérieur du coffre	Réparation via
DucoTwin 50 ZR	Sur le couvercle extérieur amovible	à l'extérieur
DucoTwin 120 ZR AK(+)	Sur la bande de PVC entre les mousses acoustiques	à l'extérieur et à l'intérieur
TronicTwin 120	Sur la bande de PVC entre les mousses acoustiques	à l'extérieur et à l'intérieur
DucoScreen Top 120	Sur la bande de PVC entre les mousses acoustiques	à l'extérieur et à l'intérieur
DucoScreen Front 150	Sur le profilé de fond amovible	à l'extérieur
DucoScreen Front 150 CW	Sur le profilé de fond amovible	à l'extérieur
DucoScreen Front 95	Sur le profilé de fond amovible	à l'extérieur

En cas de problème de dépannage en tant qu'utilisateur :

Veillez prendre contact avec votre installateur.

En cas de problème de dépannage en tant qu'installateur :

Veillez prendre contact avec votre vendeur de produits DUCO.

09 Détection des erreurs et résolution des problèmes



ATTENTION !

La réparation ou le remplacement des composants électriques doit toujours être effectué par un installateur agréé. Utilisez toujours des pièces d'origine du fabricant.

Le tableau suivant énumère les erreurs que l'utilisateur peut remarquer, leur cause possible, la façon de résoudre le problème et qui peut le faire.

Si le fonctionnement de l'appareil n'est pas correct, contactez le fournisseur ou l'installateur dans les plus brefs délais. Enroulez la protection solaire extérieure en toile et ne l'utilisez pas tant que le problème n'est pas résolu.

Si la protection solaire extérieure en toile ne peut pas être enrôlée en raison d'une panne, faites-la réparer immédiatement. Cela permet d'éviter tout dommage supplémentaire à la protection solaire extérieure en toile, au bâtiment ou aux personnes.

Problème	Cause possible	Résolution des problèmes	Qui
Le moteur : <ul style="list-style-type: none"> fait un bruit anormalement élevé, s'arrête brusquement, ne répond pas. 	Le moteur est en surchauffe et la protection thermique est active.	Attendez que le moteur ait refroidi (20 minutes). Le moteur n'a pas été endommagé de façon permanente.	Utilisateur
	Le système présente un blocage mécanique	Éliminez l'obstruction ou les points de friction.	Utilisateur
	Le système n'est pas aligné correctement.	Veillez vérifier l'emplacement du système.	Installateur
	La commande est défectueuse.	Remplacez la commande.	Installateur
	Les câbles sont endommagés.	Remplacez les câbles.	Installateur
	Le fusible est défectueux	Remplacez le fusible.	Installateur
	Le moteur est défectueux.	Remplacez le moteur.	Installateur
Le moteur n'atteint pas la position finale (la protection solaire extérieure en toile ne s'enroule plus complètement vers le haut ou vers le bas).	Le raccordement électrique n'est pas correct.	Contrôlez le raccordement électrique	Installateur
	Les consommateurs externes sont branchés au raccordement du moteur.	Supprimez les consommateurs externes.	Installateur
	Court-circuit dans le système électrique dû à l'humidité.	Réparez l'installation électrique.	Installateur
La toile est très lâche en position ouverte (lorsque la barre de charge se trouve en bas)	La position extrême « basse » n'est pas correctement ajustée.	Ajustez la position extrême « basse ».	Installateur
Le moteur ignore la position extrême.	La position extrême a été effacée.	Réinitialisez la position extrême.	Installateur

10 Fin de la durée de vie



Dans bon nombre de cas, les appareils électriques et électroniques usagés contiennent encore des matériaux de valeur. Cependant, ils contiennent également des substances nocives nécessaires au bon fonctionnement et à la sécurité de l'appareil. Veillez dès lors à ne pas jeter l'appareil hors d'usage avec vos déchets ménagers. Optez pour une mise au rebut respectueuse de l'environnement.

Installé par :

DUCO